

SMONTARE IL CARTER SOTTOPEDANA. MONTARE IL CAVALLETTO COME DA SCHEMA. AVVITARE PRIMA LE DUE VITI INFERIORI FACENDO ATTENZIONE AD APPOGGIARSI ALLA PIASTRA SUL TELAIO. PRIMA DI RIMONTARE IL CARTER RITAGLIARLO SECONDO LA DIMA IN DOTAZIONE.

**RACCOMANDIAMO DI LUBRIFICARE LO SNODO**

DEMONTER LE CARTER SOUSPEDANE. PLACER LA BEQUILLE SUIVANT LE DESSIN. D'ABORD SERRER LES DEUX VIS INFERIEURES FAISANT ATTENTION A S'APPUYER A LA PLAQUE SUR LE CADRE. AVANT DE REMONTER LE CARTER LE DECOUPER SUIVANT LA FEUILLE ICI JOINT.

**NOUS RECOMMANDONS DE LUBRIIFIER L'ARTICULATION**

REMOVE THE COVER BELOW THE FOOTREST. PLACE THE STAND FOLLOWING THE DRAWING. FIRST TIGHTEN THE TWO LOWER SCREWS MAKING ATTENTION TO LEAN AGAINST THE PLATE ON THE FRAME. BEFORE REPLACING THE COVER CUT IT FOLLOWING THE TRIMMED SHEET HERE ENCLOSED.

**WE RECOMMEND TO LUBRICATE THE JOINT**

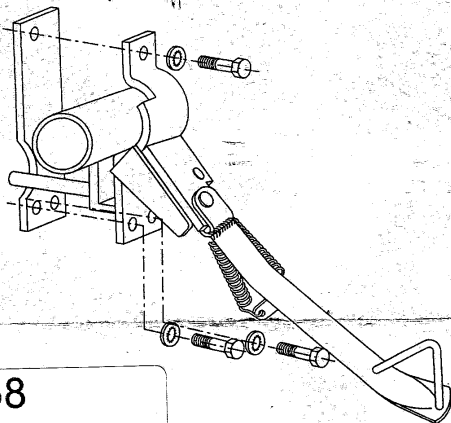

VIETATA LA RIPRODUZIONE ANCHE PARZIALE  
FULL OR PARTIAL REPRODUCTION IS FORBIDDEN

**Art. 4058**

per - for - pour

**APRILIA SPORT CITY**

**250-300 4t** Prod. dal/ de/ from: 2006

**SCARABEO 200 4t LIGHT**

**DERBI RAMBLA 250-300 4t**

per - for - pour

**APRILIA SPORT CITY 250 4T**

**buzzetti®**  
MADE IN ITALY

ACCESSORIO NON ORIGINALE  
ACCESSORY NOT ORIGINAL  
ACCESSOIRE PAS ORIGINAL  
ZUBEHÖR NICHT ORIGINAL



0405801001

RITAGLIARE LE PARTI RIGATE //.  
APPOGGIARE LA DIMA OTTENUTA ALL'INTERNO DELLA  
PROTEZIONE SEGUENDO LA SAGOMATURA. CON L'AUTO DI UN  
PENNARELLO SEGNARE LA PARTE DEL CARTER DA RITAGLIARE.  
MONTATO IL CARTER, RITOCARE, DOVE NECESSARIO - IL  
CAVALLETTO DEVE AVERE LIBERO MOVIMENTO.

DECOUPER TOUTES LES PARTIES RAYÉES //.  
APPUYER LA FEUILLE DECOUPEE DANS L'INTERIEUR DE LA  
PROTECTION SUIVANT SA SILHOUETTE. AVEC L'AIDE D'UN FEUTRE  
MARQUER LA PARTIE DU CARTER A DECOUPER.  
APRES AVOIR MONTÉ LE CARTER RETOUCHER OU NECESSAIRE -  
LA BEQUILLE DOIT ETRE LIBRE DE SE MOUVOIR.

CUT THE RULED PARTS //.  
LEAN THE TRIMMED SHEET INSIDE THE PROTECTION FOLLOWING  
ITS PROFILE.  
WITH A FELT TIP PEN MARK THE AREA OF THE COVER TO BE CUT  
OUT.

AFTER HAVING ASSEMBLED THE COVER, RETOUCH WHERE  
NECESSARY - THE STAND MUST BE FREE TO MOVE.



MADE IN ITALY

PER/POUR/FOR

# APRILIA SPORT CITY 125 - 200 - 250

CAVALLETTO LATERALE accessorio non originale  
BEQUILLE LATÉRALE accessoire pas original

SIDE STAND accessory not original

ITALIA LA RIPRODUZIONE ANCHE PARZIALE  
FULL OR PARTIAL REPRODUCTION IS FORBIDDEN

